

QUICK START GUIDE

For a full explanation of all features and instructions, please refer to the User's Guide (available for download from support.hubbleconnected.com).

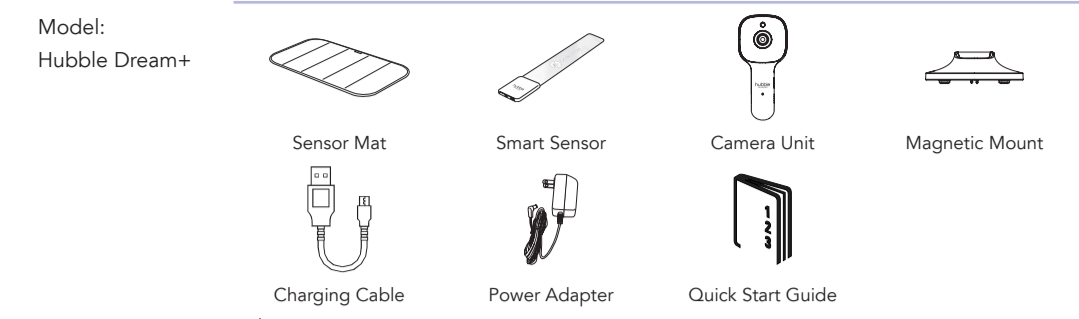

WARNING
The product is intended for your general knowledge only and is not a substitute for professional medical advice or treatment for specific medical conditions. You should not use this product to diagnose or treat a health problem or disease without consulting with a qualified healthcare provider. Please consult your healthcare provider with any questions or concerns you may have regarding your condition. Do not allow your infant to lay face down on this product. Do not allow any part of this product (or any fabric) to cover your infant's nose or mouth. Use with proper adult supervision only. To prevent strangulation or entanglement, the mat must be placed between the bedsheet and the mattress.

SCHNELLSTARTANLEITUNG

Eine vollständige Erklärung aller Funktionen und Anweisungen finden Sie in der Bedienungsanleitung zum Download unter support.hubbleconnected.com).

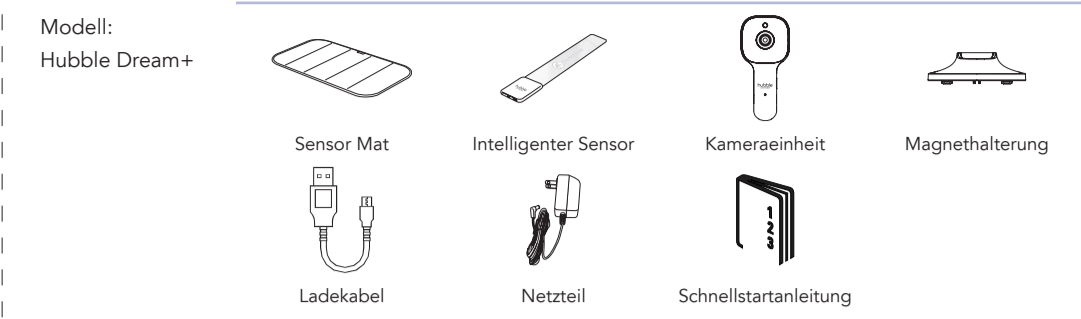

WARNUNG
Das Produkt ist nur für Ihr allgemeines Wissen bestimmt und ist kein Ersatz für professionelle medizinische Beratung oder Behandlung bei bestimmten Erkrankungen. Sie sollten dieses Produkt nicht zur Diagnose oder Behandlung eines Gesundheitsproblems oder einer Krankheit ohne Rücksprache mit einem qualifizierten Gesundheitsdienstleister verwenden. Wenden Sie sich bei Fragen oder Bedenken bezüglich Ihres Zustands bitte an Ihren Arzt. Lassen Sie Ihr Kind nicht mit dem Gesicht nach unten auf diesem Produkt liegen. Achten Sie darauf, dass kein Teil dieses Produkts (oder Stoff) die Nase oder den Mund Ihres Kindes bedeckt. Nur unter angemessener Aufsicht von Erwachsenen verwenden. Um eine Erstickung oder Verwicklung zu verhindern, muss die Matte zwischen Bettlaken und Matratze gelegt werden.

GUIDE DE DÉMARRAGE RAPIDE

Veillez-vous référer au Guide de l'utilisateur pour obtenir une explication complète de toutes les fonctionnalités et instructions (disponible pour téléchargement sur support.hubbleconnected.com).

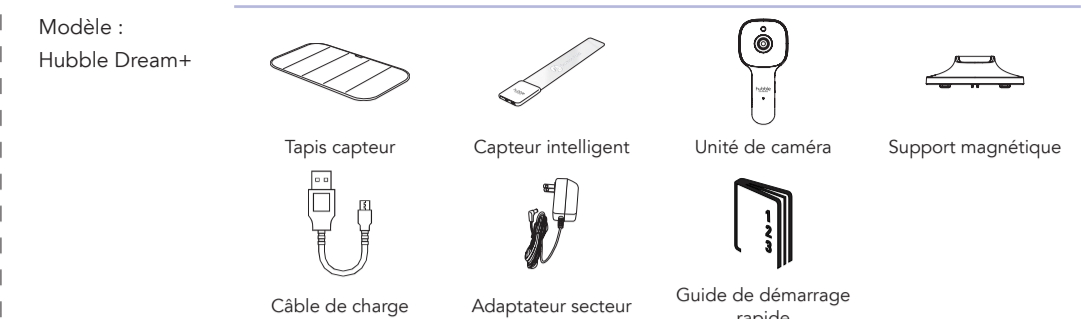

Avertissement
Le produit est seulement destiné à vous aider et ne remplace pas les conseils médicaux professionnels ou de traitement pour des conditions médicales spécifiques. Vous ne devriez pas utiliser ce produit pour diagnostiquer ou traiter un problème de santé ou une maladie sans consulter un professionnel de santé qualifié. Veuillez consulter votre professionnel de santé qualifié si vous avez des questions ou des préoccupations au sujet de votre état. Ne laissez pas votre bébé allongé sur le ventre sur ce produit. Ne laissez pas une partie de ce produit (ou un tissu) couvrir le nez ou la bouche de votre bébé. À utiliser sous la surveillance d'un adulte seulement. Pour éviter l'étranglement ou l'enchevêtrement, le tapis doit être placé entre le drap et le matelas.

SNELSTARTGIDS

Voor een volledige uitleg van alle functies en instructies wordt verwezen naar de Gebruikershandleiding (beschikbaar om te downloaden op support.hubbleconnected.com).

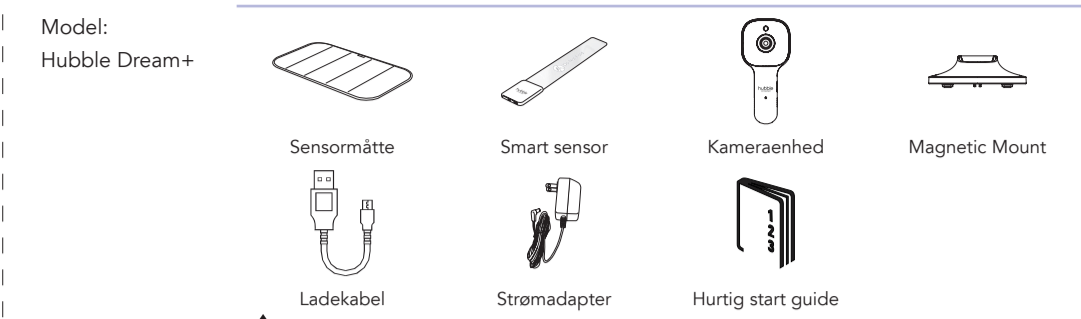

WAARSCHUWING
Het product is alleen bedoeld voor uw algemene kennis en is geen vervanging voor professioneel medisch advies of behandeling voor specifieke medische aandoeningen. U mag dit product niet gebruiken om een gezondheidsprobleem of ziekte te diagnosticeren of te behandelen zonder overleg met een gekwalificeerde zorgverlener. Raadpleeg uw zorgverlener indien u vragen of opmerkingen heeft over uw aandoening. Laat uw baby niet met zijn/haar gezicht naar beneden op dit product liggen. Laat geen enkel onderdeel van dit product (of een stof of deus of mond van uw baby) bedekken. Gebruik alleen onder toezicht van een volwassene. Om verwuring of verstrikking te voorkomen, moet de mat tussen het laken en het matras worden geplaatst.

GUÍA DE INICIO RÁPIDO

Para obtener una explicación completa de todas las funciones e instrucciones, consulte la Guía del usuario (disponible para descargar en support.hubbleconnected.com).

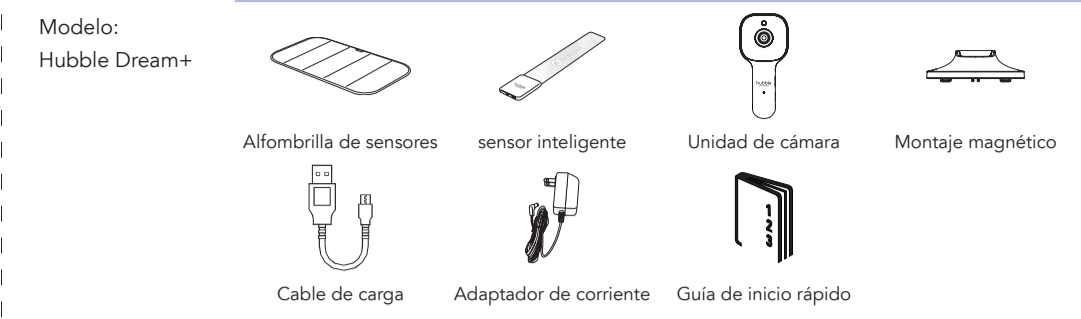

ADVERTENCIA
El producto está destinado únicamente para su conocimiento general y no sustituye el consejo médico profesional o el tratamiento de condiciones médicas específicas. No debe usar este producto para diagnosticar o tratar un problema de salud o una enfermedad sin consultar con un proveedor de atención médica calificado. Consulte a su proveedor de atención médica con cualquier pregunta o inquietud que pueda tener con respecto a su condición. No permita que su bebé se acueste boca abajo sobre este producto. No permita que ninguna parte de este producto (o cualquier tela) cubra la nariz o la boca de su bebé. Úselo solo con la supervisión adecuada de un adulto. Para evitar estrangulamientos o enredos, la colchoneta debe colocarse entre la sábana y el colchón.

2. Overview of Sensor

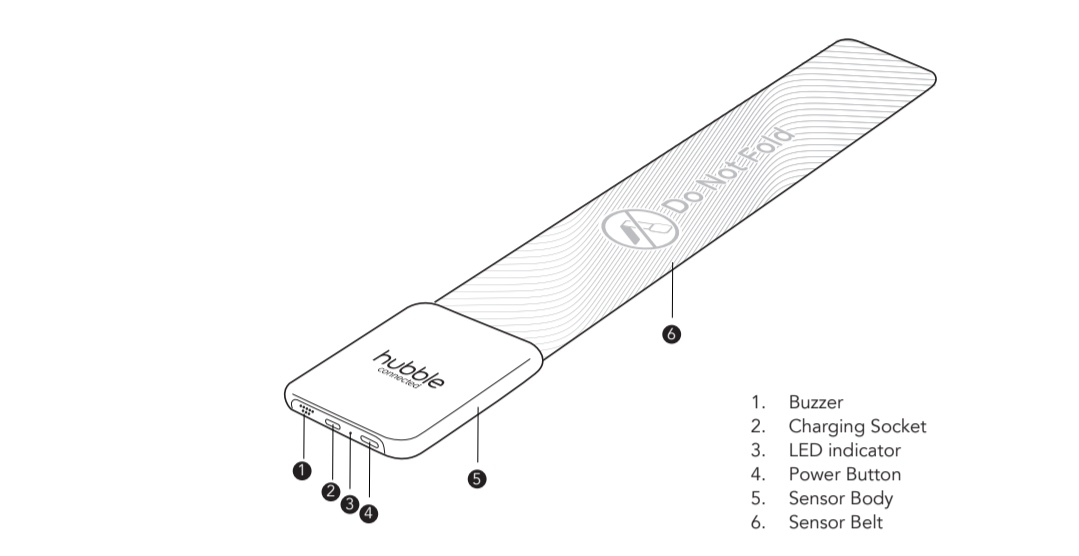

2. Überblick über den Sensor

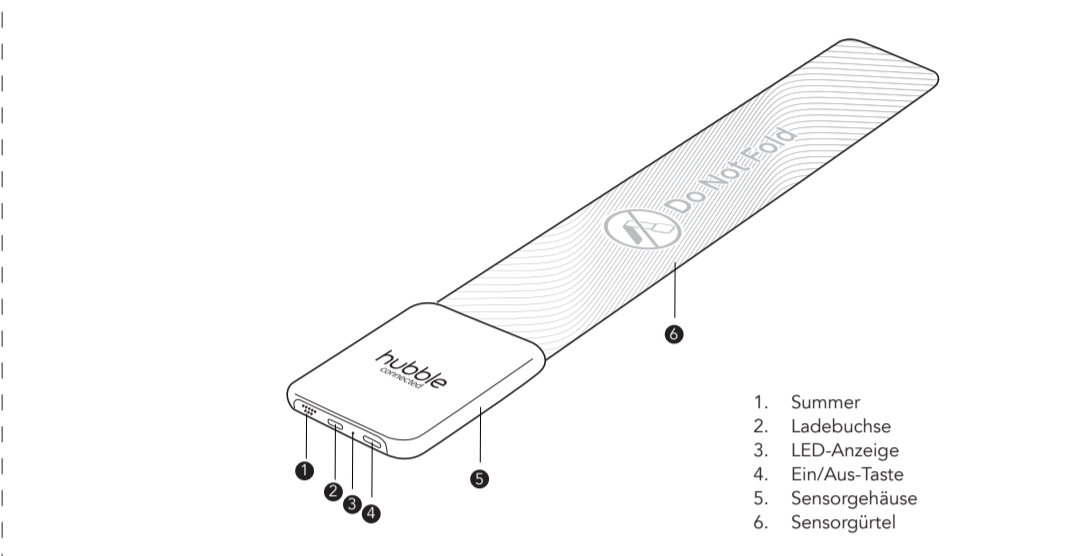

2. Présentation du capteur

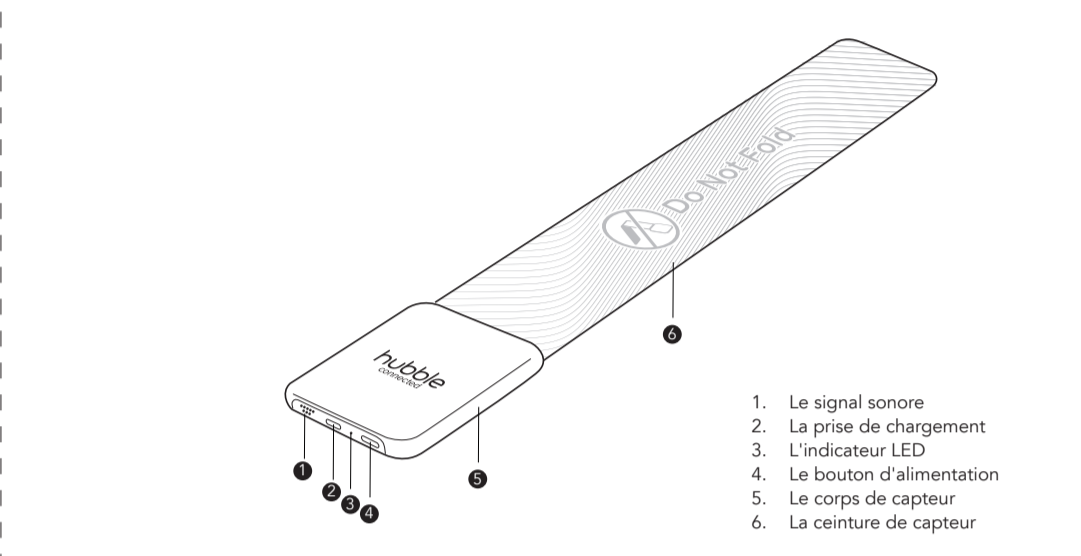

2. Overzicht van de sensor

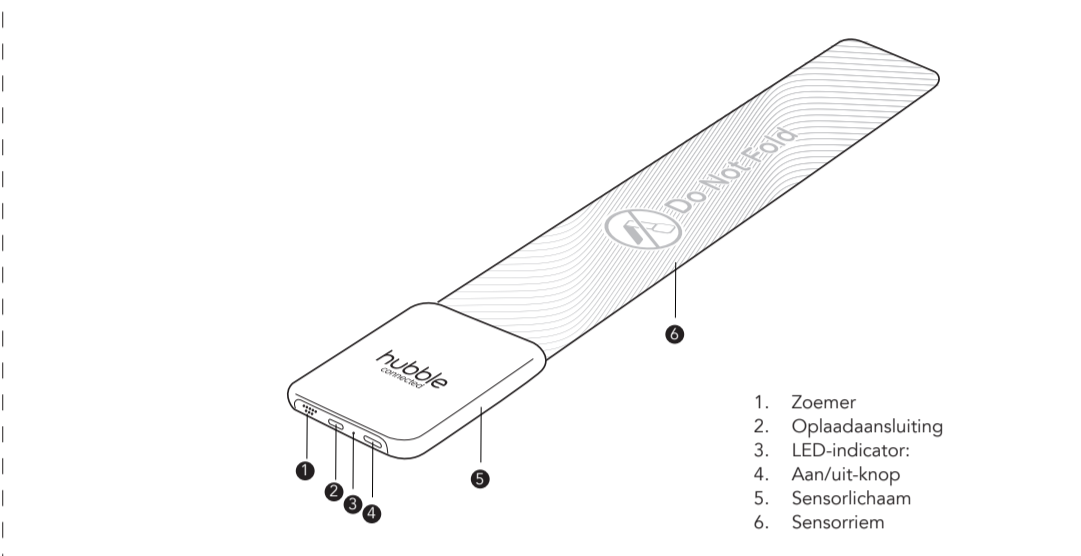

2. Descripción general del sensor

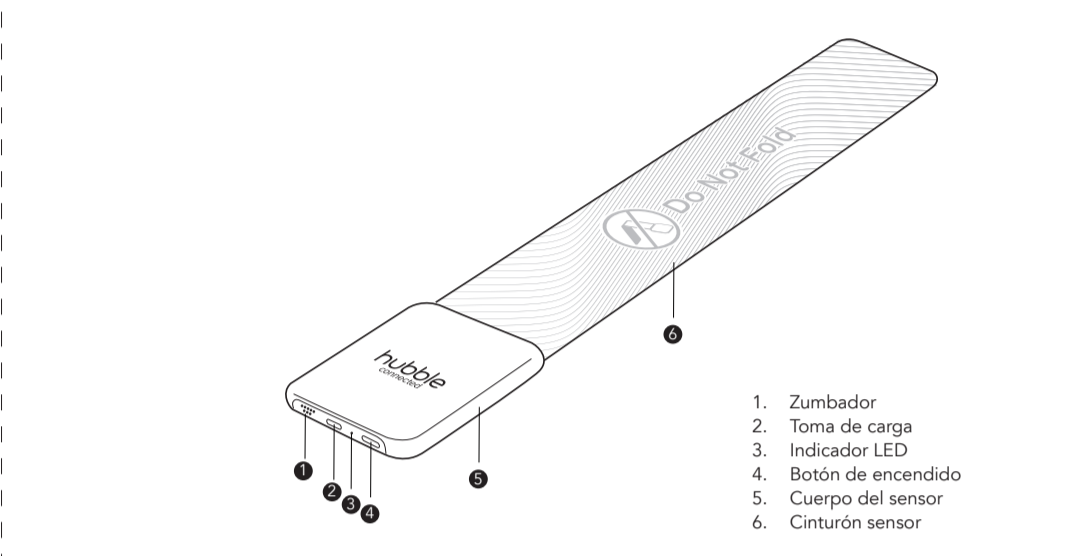

3. Setting up your Hubble Dream+

A. Charging the Sensor

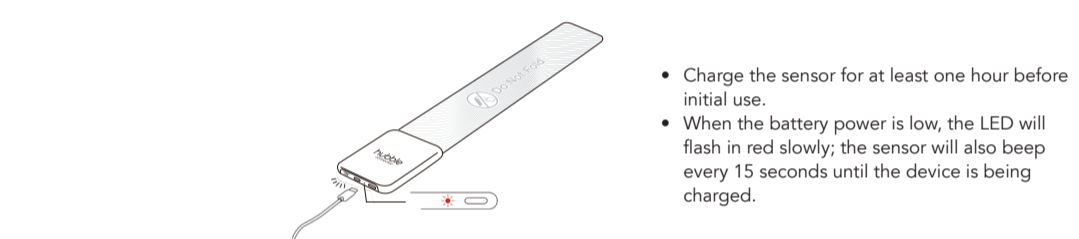

- Charge the sensor for at least one hour before initial use.
- When the battery power is low, the LED will flash in red slowly; the sensor will also beep every 15 seconds until the device is being charged.

B. Power On your Sensor

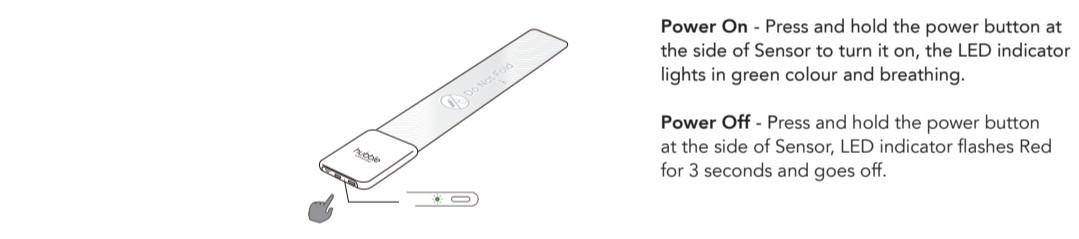

Power On - Press and hold the power button at the side of Sensor to turn it on, the LED indicator lights in green colour and breathing.

Power Off - Press and hold the power button at the side of Sensor, LED indicator flashes Red for 3 seconds and goes off.

3. Einrichten Ihrer Hubble Dream+

A. Aufladen des Sensors

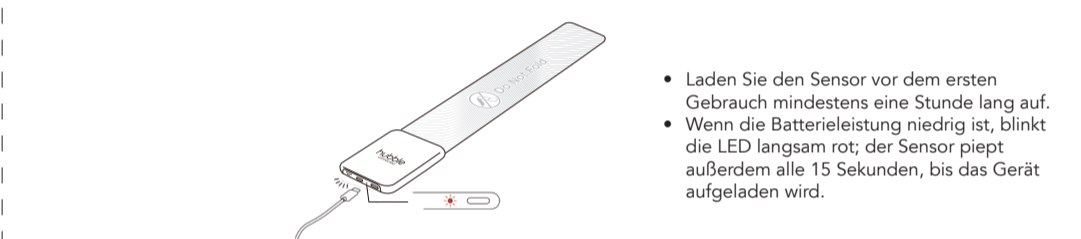

- Laden Sie den Sensor vor dem ersten Gebrauch mindestens eine Stunde lang auf.
- Wenn die Batterieleistung niedrig ist, blinkt die LED langsam rot; der Sensor piept außerdem alle 15 Sekunden, bis das Gerät aufgeladen wird.

B. Schalten Sie Ihren Sensor

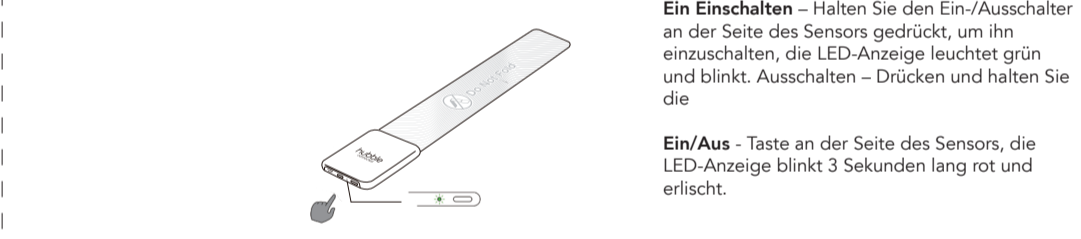

Ein Einschalten - Halten Sie den Ein-/Ausschalter an der Seite des Sensors gedrückt, um ihn einzuschalten, die LED-Anzeige leuchtet grün und blinkt, Ausschalten - Drücken und halten Sie die

Ein/Aus - Taste an der Seite des Sensors, die LED-Anzeige blinkt 3 Sekunden lang rot und erlischt.

3. La configuration de votre Hubble Dream+

A. Le chargement du capteur

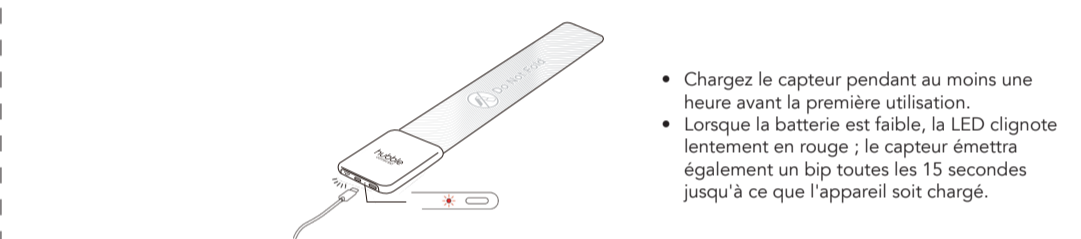

- Chargez le capteur pendant au moins une heure avant la première utilisation.
- Lorsque la batterie est faible, la LED clignote lentement en rouge ; le capteur émettra également un bip toutes les 15 secondes jusqu'à ce que l'appareil soit chargé.

B. Allumez votre capteur

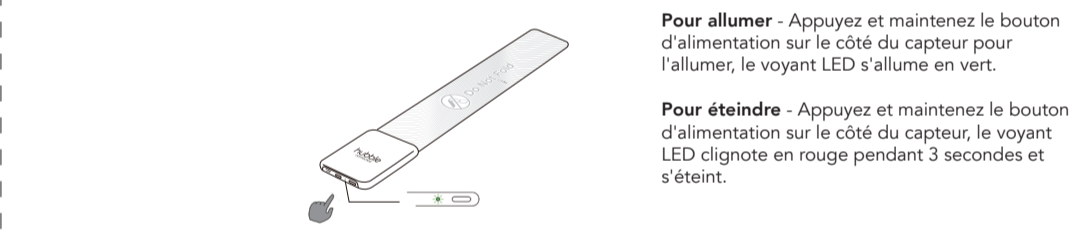

Pour allumer - Appuyez et maintenez le bouton d'alimentation sur le côté du capteur pour l'allumer, le voyant LED s'allume en vert.

Pour éteindre - Appuyez et maintenez le bouton d'alimentation sur le côté du capteur, le voyant LED clignote en rouge pendant 3 secondes et s'éteint.

3. Uw Hubble Dream+ installeren

A. De sensor opladen

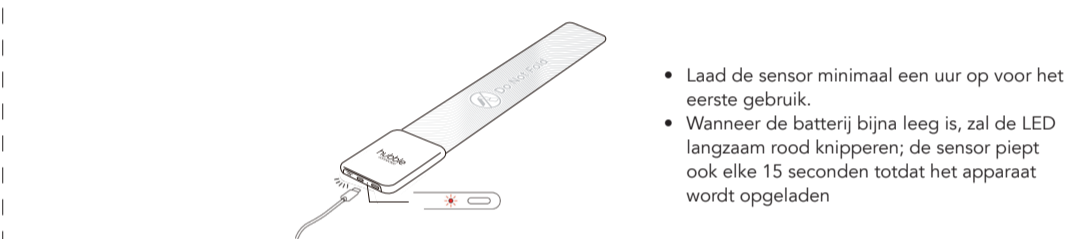

- Laad de sensor minimaal een uur op voor het eerste gebruik.
- Wanneer de batterij bijna leeg is, zal de LED langzaam rood knipperen; de sensor piept ook elke 15 seconden totdat het apparaat wordt opgeladen.

B. Schakel uw sensor in

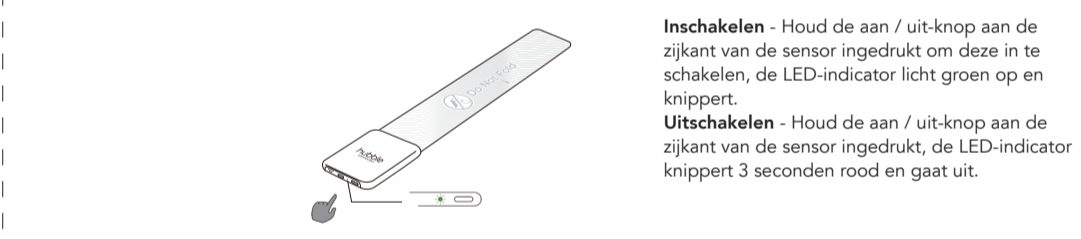

Inschakelen - Houd de aan / uit-knop aan de zijkant van de sensor ingedrukt om deze in te schakelen, de LED-indicator licht groen op en knippert.

Uitschakelen - Houd de aan / uit-knop aan de zijkant van de sensor ingedrukt, de LED-indicator knippert 3 seconden rood en gaat uit.

3. Configuración de su Hubble Dream+

A. Carga del sensor

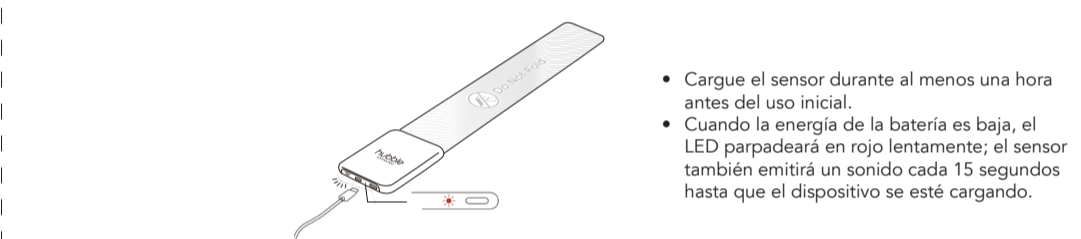

- Cargue el sensor durante al menos una hora antes del uso inicial.
- Cuando la energía de la batería es baja, el LED parpadeará en rojo lentamente; el sensor también emitirá un sonido cada 15 segundos hasta que el dispositivo se esté cargando.

B. Encienda su sensor Encendido:

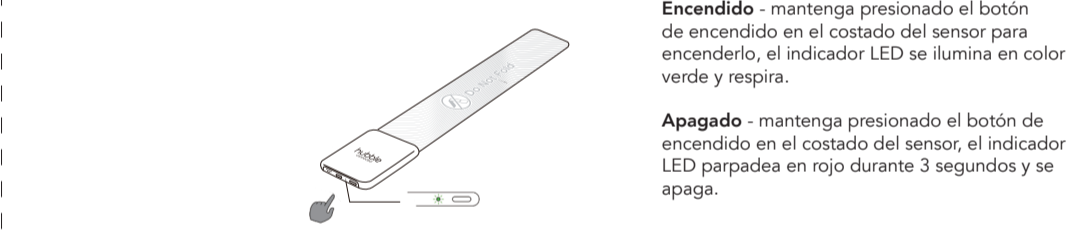

Encendido - mantenga presionado el botón de encendido en el costado del sensor para encenderlo, el indicador LED se ilumina en color verde y respira.

Apagado - mantenga presionado el botón de encendido en el costado del sensor, el indicador LED parpadea en rojo durante 3 segundos y se apaga.

C. Installation of Sensor

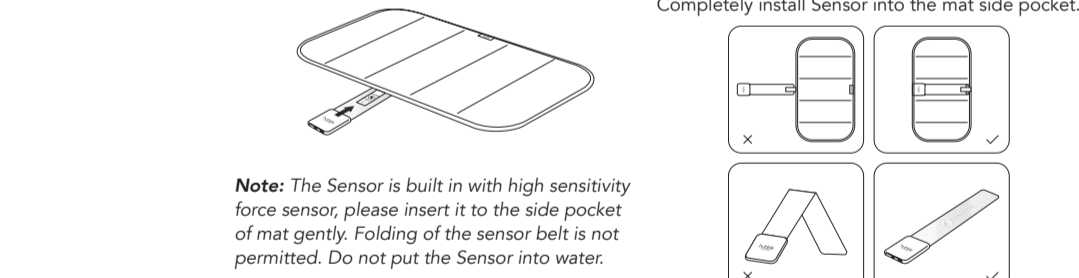

Completely install Sensor into the mat side pocket.

Note: The Sensor is built in with high sensitivity force sensor, please insert it to the side pocket of mat gently. Folding of the sensor belt is not permitted. Do not put the Sensor into water.

4. Placement of the mat

To avoid serious injury or death including possible suffocation, strangulation and falls, read, understand and follow all instructions and warnings including:

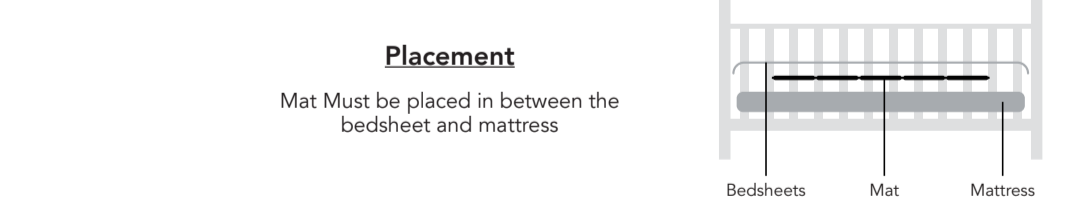

Placement
Mat Must be placed in between the bedsheet and mattress

C. Installation des Sensors



Installieren Sie den Sensor vollständig in der Seitentasche der Matte.

Hinweis: Der Sensor ist mit einem hochempfindlichen Kraftsensor ausgestattet, bitte führen Sie ihn vorsichtig in die Seitentasche der Matte ein. Ein Falten des Sensorgürtels ist nicht erlaubt. Tauchen Sie den Sensor nicht in Wasser.

4. Platzierung der Matte

Um schwere oder tödliche Verletzungen einschließlich möglicher Erstickung, Strangulation und Stürze zu vermeiden, lesen, verstehen und befolgen Sie alle Anweisungen und Warnungen, einschließlich:

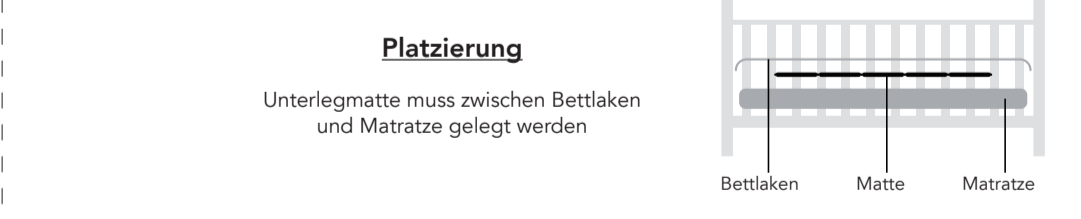

Platzierung
Unterlegmatte muss zwischen Bettlaken und Matratze gelegt werden

C. L'installation du capteur

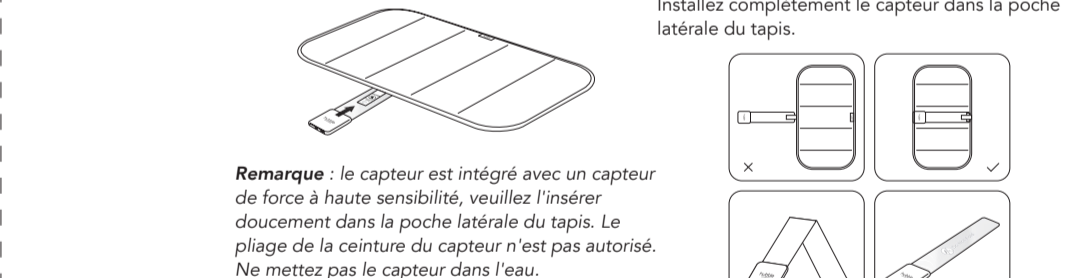

Installez complètement le capteur dans la poche latérale du tapis.

Remarque : le capteur est intégré avec un capteur de force à haute sensibilité, veuillez l'insérer doucement dans la poche latérale du tapis. Le pliage de la ceinture du capteur n'est pas autorisé. Ne mettez pas le capteur dans l'eau.

4. L'emplacement du tapis

Pour éviter des blessures graves ou la mort, y compris la suffocation, l'étranglement et les chutes, lisez, comprenez et suivez toutes les instructions et tous les avertissements, y compris:



L'emplacement
Le tapis doit être placé entre le drap et le matelas

C. Installatie van sensor



Installeer de Sensor volledig in het zijvak van de mat.

Opmerking: de sensor is ingebouwd met een zeer gevoelige krachtsensor, plaats deze voorzichtig in het zijvak van de mat. Het opvouwen van de sensorband is niet toegestaan. Plaats de sensor niet in water.

4. Plaatsing van de mat

Om ernstig letsel of overlijden te voorkomen, inclusief mogelijke verstikking, verwuring en vallen, dient u alle instructies en waarschuwingen te lezen, te begrijpen en op te volgen, waaronder:



Plaatsing
Mat Moet tussen het laken en het matras worden geplaatst

C. Instalación del sensor Instale



Completamente el sensor en el bolsillo lateral del tapete.

Nota: El sensor está integrado con un sensor de fuerza de alta sensibilidad, insértelo suavemente en el bolsillo lateral de la colchoneta. No está permitido plegar el cinturón del sensor. No ponga el sensor en el agua.

4. Colocación del tapete

Para evitar lesiones graves o la muerte, incluida la posible asfixia, estrangulamiento y caídas, lea, comprenda y siga todas las instrucciones y advertencias, incluyendo:

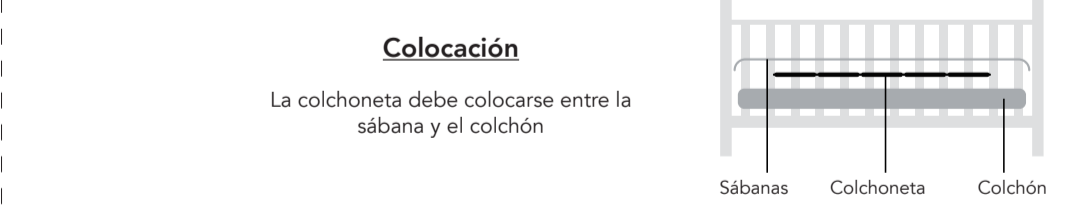

Colocación
La colchoneta debe colocarse entre la sábana y el colchón

5. Setting up your Digital Video Baby Camera

A. Connecting the Power Supply for the Camera Unit

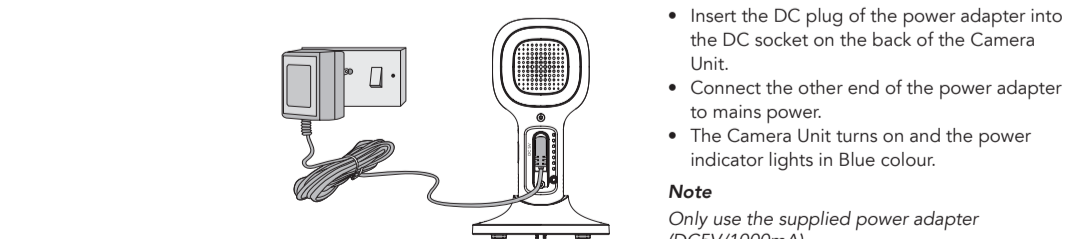

- Insert the DC plug of the power adapter into the DC socket on the back of the Camera Unit.
- Connect the other end of the power adapter to mains power.
- The Camera Unit turns on and the power indicator lights in Blue colour.

Note
Only use the supplied power adapter (DC5V/1000mA).

B. Fixing magnetic mount on the wall

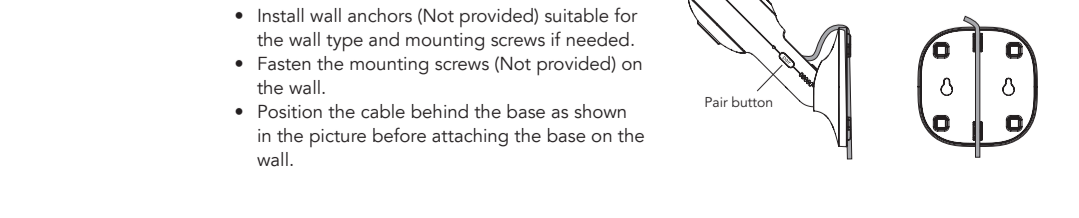

- Mark the position of the screw holes on the wall.
- Install wall anchors (Not provided) suitable for the wall type and mounting screws if needed.
- Fasten the mounting screws (Not provided) on the wall.
- Position the cable behind the base as shown in the picture before attaching the base on the wall.

5. Einrichten Ihrer digitalen Video-Babycamera

A. Anschließen der Stromversorgung für die Kameraeinheit

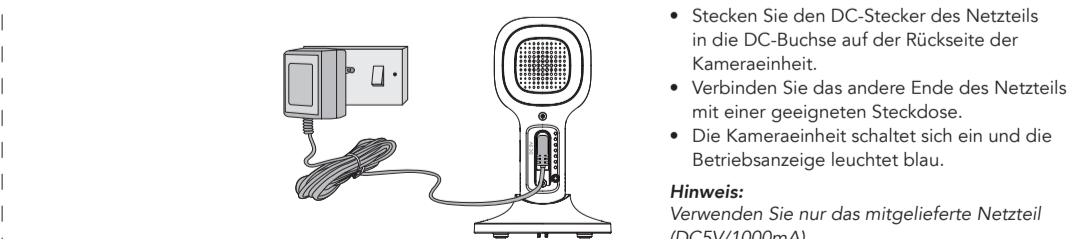

- Stecken Sie den DC-Stecker des Netzteils in die DC-Buchse auf der Rückseite der Kameraeinheit.
- Verbinden Sie das andere Ende des Netzteils mit einer geeigneten Steckdose.
- Die Kameraeinheit schaltet sich ein und die Betriebsanzeige leuchtet blau.

Hinweis:
Verwenden Sie nur das mitgelieferte Netzteil (DC5V/1000mA).

B. Befestigung der Magnethalterung an der Wand

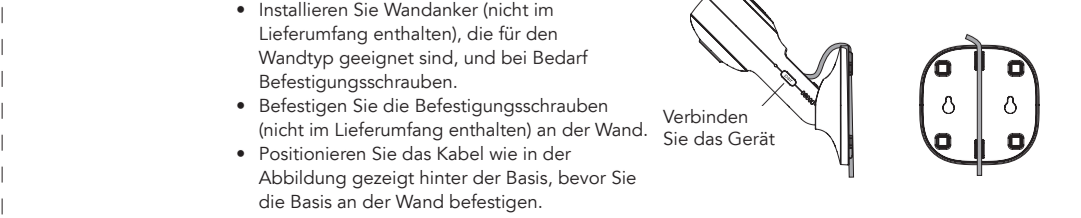

- Markieren Sie die Position der Schraubenlöcher an der Wand.
- Installieren Sie Wandanker (nicht im Lieferumfang enthalten), die für den Wandtyp geeignet sind, und bei Bedarf Befestigungsschrauben.
- Befestigen Sie die Befestigungsschrauben (nicht im Lieferumfang enthalten) an der Wand.
- Positionieren Sie das Kabel wie in der Abbildung gezeigt hinter der Basis, bevor Sie die Basis an der Wand befestigen.

5. La configuration de votre caméra vidéo numérique pour bébé

A. Connectez le câble d'alimentation de la caméra

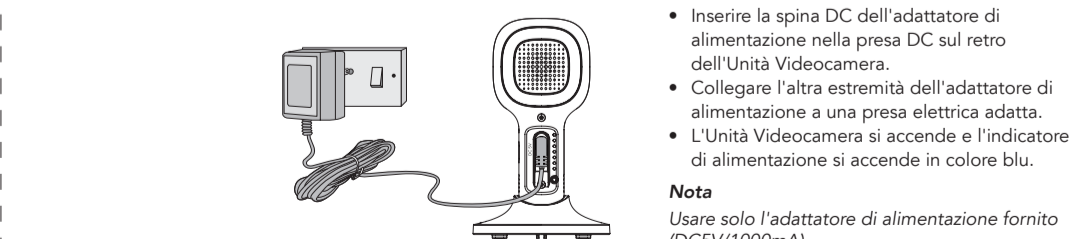

- Insérez la spina DC dell'adattatore di alimentazione nella presa DC sul retro dell'Unità Videocamera.
- Collegare l'altra estremità dell'adattatore di alimentazione a una presa elettrica adatta.
- L'Unità Videocamera si accende e l'indicatore di alimentazione si accende in colore blu.

Nota
Usare solo l'adattatore di alimentazione fornito (DC5V/1000mA).

B. La fixation du support magnétique au mur

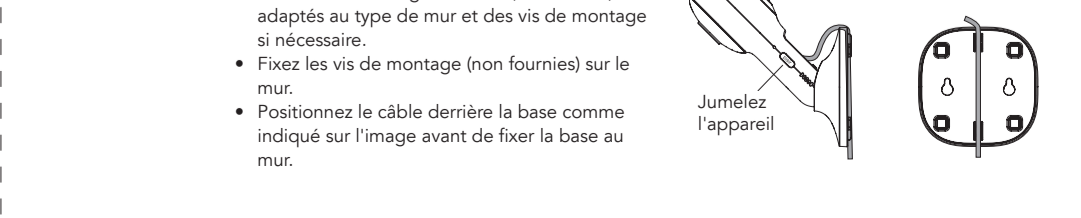

- Marquez la position des trous de vis sur le mur.
- Installez des ancrages muraux (non fournis) adaptés au type de mur et des vis de montage si nécessaire.
- Fixez les vis de montage (non fournies) sur le mur.
- Positionnez le câble derrière la base comme indiqué sur l'image avant de fixer la base au mur.

5. Uw Digitale Video Babycamera instellen

A. De voeding voor de camera aansluiten

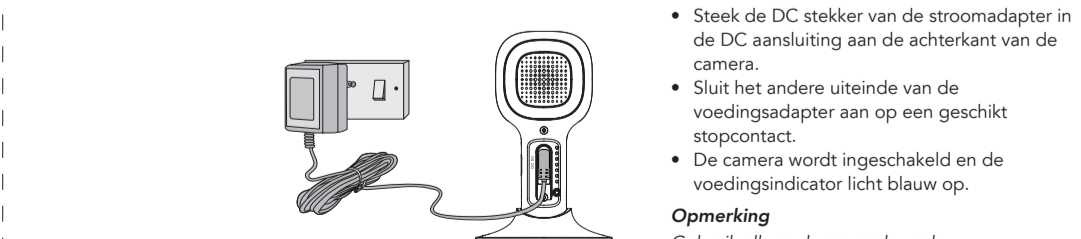

- Steek de DC stekker van de stroomadapter in de DC aansluiting aan de achterkant van de camera.
- Sluit het andere uiteinde van de voedingsadapter aan op een geschikt stopcontact.
- De camera wordt ingeschakeld en de voedingsindicator licht blauw op.

Opmerking
Gebruik alleen de meegeleverde voedingsadapter (DC5V/1000mA).

B. Magnetische bevestiging aan de muur bevestigen

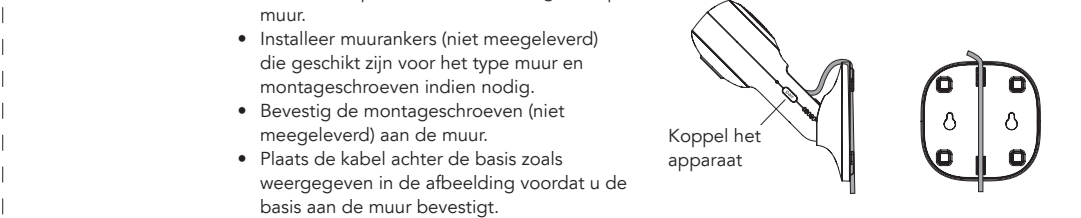

- Markeer de positie van de schroefgaten op de muur.
- Installeer muurankers (niet meegeleverd) die geschikt zijn voor het type muur en montageschroeven indien nodig.
- Bevestig de montageschroeven (niet meegeleverd) aan de muur.
- Plaats de kabel achter de basis zoals weergegeven in de afbeelding voordat u de basis aan de muur bevestigt.

5. Configuración de su cámara de vídeo digital para bebés

A. Conexión de la fuente de alimentación para la unidad de cámara



- Inserte el enchufe de CC del adaptador de corriente en la toma de CC en la parte posterior de la unidad de cámara.
- Conecte el otro extremo del adaptador de corriente a una toma de corriente adecuada.
- La cámara s'allume et le voyant d'alimentation s'allume en bleu.

Remarque:
Utilisez uniquement l'adaptateur d'alimentation fourni (DC5V/1000mA).

B. Fijación del soporte magnético en la pared

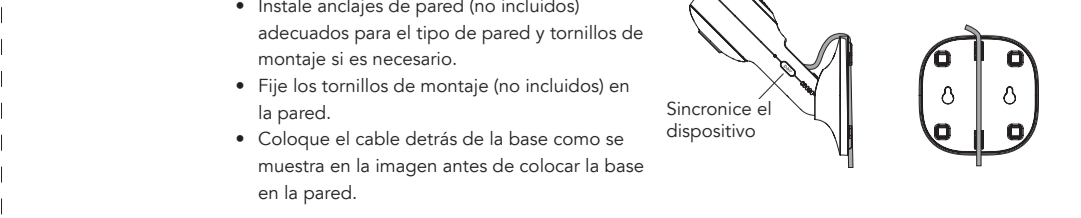

- Marque la posición de los agujeros para los tornillos en la pared.
- Instale anclajes de pared (no incluidos) adecuados para el tipo de pared y tornillos de montaje si es necesario.
- Fije los tornillos de montaje (no incluidos) en la pared.
- Coloque el cable detrás de la base como se muestra en la imagen antes de colocar la base en la pared.

6. Connect Hubble Dream+ to your Android™ Devices / iPhone®

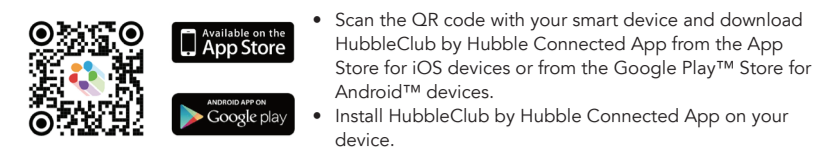

- Open the HubbleClub by Hubble Connected App on your compatible smartphone or tablet.
- Follow the in-app instructions to create your Hubble account and connect to your device.

Please take note of the following minimum system requirements:

- Smartphones: iOS® 12.0, Android™ 8.0

Note:

You can't register on Hubble Club with an email address you've previously used on other Hubble Connected apps, please use a different email address.

7. General Information

If your product is not working properly, read this Quick Start Guide or the online User's Guide of one of the models listed on page 1.

Contact Customer Service:

Live Chat: hubbleconnected.com

Email: support@hubbleconnected.com

Consumer Products and Accessories Limited Warranty ("Warranty")

Thank you for purchasing this Hubble Smart Nursery branded product manufactured by Hubble Baby (HK) Limited ("HUBBLE").

What Does this Limited Warranty Cover?

Subject to the items listed below in the section "What is not Covered" HUBBLE warrants that this Hubble connected branded product ("Product") will be free from defects in material and workmanship under normal use for a period of 1 year from the date of purchase and that any certified accessory ("Accessory") sold for use with this product will be free from defects in materials and workmanship under normal use for a period of 90-days from the date of purchase. This Limited Warranty is your exclusive warranty and is not transferable.

What is not covered?

- This Limited Warranty excludes and does not cover:
- Normal deterioration or wear resulting from use;
- Damage caused by or resulting from misuse, abuse, or accident;
- Damage caused by or resulting from improper operation or storage;
- Damage caused by or resulting from contact with foreign substances, including, but not limited to, liquid, water, rain, humidity, perspiration, sand, dirt, and/or food;
- Damage caused by or resulting from the use of Non-Hubble Smart Nursery branded or certified Products or Accessories or other peripheral equipment;

- Damage caused by or resulting from modifications, alterations, tampering, improper installation, or repairs by someone other than Hubble connected or their authorized representatives;
- Defects, damages, or the failure of Products or Accessories due to any communication service or signal you may subscribe to or use with the Products or Accessories; and,
- Warranty, maintenance, repair and replacement of parts due to normal wear and tear.

What Other Limitations Are There?

THIS LIMITED WARRANTY SETS FORTH THE ENTIRE LIABILITY OF HUBBLE AND CONTAINS YOUR SOLE AND EXCLUSIVE REMEDY. OTHER THAN THIS LIMITED WARRANTY, HUBBLE MAKES NO ADDITIONAL REPRESENTATIONS OR WARRANTIES, EXPRESS OR IMPLIED, INCLUDING WARRANTIES OF MERCHANTABILITY OR FITNESS FOR A PARTICULAR PURPOSE. IF YOUR STATE DOES NOT PERMIT THE DISCLAIMER OF WARRANTIES, THEN THE IMPLIED WARRANTY OF MERCHANTABILITY AND FITNESS FOR A PARTICULAR PURPOSE IS LIMITED TO THE DURATION OF THIS LIMITED WARRANTY. REPAIR OR REPLACEMENT IS YOUR SOLE AND EXCLUSIVE REMEDY AGAINST HUBBLE AND Hubble Smart Nursery. IN NO EVENT SHALL HUBBLE OR Hubble Smart Nursery's LIABILITY TO REPAIR OR REPLACE YOUR PRODUCT OR ACCESSORY EXCEED THE ORIGINAL PURCHASE PRICE OF THE PRODUCT AND ACCESSORY AND Hubble and Hubble Smart Nursery's TOTAL LIABILITY FOR DAMAGES ARISING FROM THIS LIMITED WARRANTY SHALL NOT EXCEED THE PRICE YOU PAID FOR THE PRODUCT AND ACCESSORY REGARDLESS OF WHETHER SUCH CLAIM ARISES UNDER CONTRACT, STATUTE, TORT OR OTHERWISE. IN NO EVENT AND UNDER NO CIRCUMSTANCES WILL HUBBLE OR Hubble Smart Nursery BE LIABLE FOR DIRECT, INDIRECT, INCIDENTAL, SPECIAL OR CONSEQUENTIAL DAMAGES OF ANY KIND, OR LOSS OF REVENUE OR PROFITS, LOSS OF BUSINESS, LOSS OF INFORMATION OR OTHER FINANCIAL LOSS ARISING OUT OF OR IN CONNECTION WITH THE ABILITY OR INABILITY TO USE THE PRODUCTS OR ACCESSORIES. ALL DISCLAIMERS, LIMITATIONS OF LIABILITY AND MODIFICATIONS OF WARRANTIES STILL APPLY EVEN IF THE LIMITED REMEDY OF REPAIR AND REPLACEMENT FAILS OF ITS ESSENTIAL PURPOSE.

Some jurisdictions do not allow the limitation or exclusion of incidental or consequential damages, so the above limitations or exclusions may not apply to you. This Limited Warranty gives you specific legal rights, and you may have other rights that vary from one jurisdiction to another.

Who is covered?

This Warranty extends only to the first consumer purchaser and is not transferable.

What will HUBBLE do?

HUBBLE or its authorized distributor at its sole discretion will, at no charge, repair or replace any Products or Accessories that do not conform to this Warranty. In the event that replacement is necessary to remedy a defect in material or workmanship, HUBBLE may use new or remanufactured products, accessories or parts of equal quality to the original Product or Accessory.

How to Obtain Warranty Service or Other Information?

To obtain service or information:

Live Chat: hubbleconnected.com

Email: support@hubbleconnected.com

You will receive instructions on how to ship the Products or Accessories at your expense and risk, to a HUBBLE Authorized Repair Center.

You must include: (a) the Product or Accessory; (b) the original proof of purchase (receipt) which includes the date, place and seller of the Product; (c) if a warranty card was included in your box, a completed warranty card showing the serial number of the Product; (d) a written description of the problem; and, (e) your name, address, email address and telephone number. These terms and conditions constitute the complete warranty agreement and HUBBLE, regarding the Products or Accessories purchased by you, and supersede any prior agreement or representations, including representations made in any literature publications or promotional materials issued by HUBBLE or representations made by any agent, employee or staff of HUBBLE, that may have been made in connection with your purchase of any Product and/or Accessory.

Disposal of the Device (environment)

At the end of the product life cycle, you should not dispose of this product with normal household waste. Take this product to a collection point for the recycling of electrical and electronic equipment. The symbol on the product, user's guide and/or box indicates this. Some of the product materials can be re-used if you take them to a recycling point. By reusing some parts or raw materials from used products you make an important contribution to the protection of the environment.

Please contact your local authorities in case you need more information on the collection points in your area.

EU Declaration of Conformity (DoC)

Hereby, Hubble Baby (HK) Limited declares that the radio equipment type is in compliance with RE Directive 2014/53/EU.

Download User Guide from website: support.hubbleconnected.com

6. Verbinden Sie Hubble Dream+ mit Ihren Android™-Geräten / iPhone®

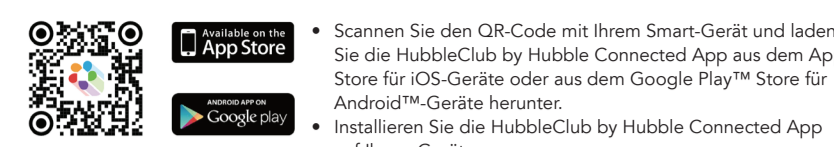

- Scannen Sie den QR-Code mit Ihrem Smart-Gerät und laden Sie die HubbleClub by Hubble Connected App aus dem App Store für iOS-Geräte oder aus dem Google Play™ Store für Android™-Geräte herunter.
- Installieren Sie die HubbleClub by Hubble Connected App auf Ihrem Gerät.

- Öffnen Sie die HubbleClub by Hubble Connected App auf Ihrem kompatiblen Smartphone oder Tablet.
- Befolgen Sie die Anweisungen in der App, um Ihr Hubble-Konto zu erstellen und eine Verbindung zu Ihrem Gerät herzustellen.

Bitte beachten Sie die folgenden Mindestsystemvoraussetzungen:

- Smartphones/Tablets: iOS 12.0, Android™ 8.0

Hinweis:

Sie können sich beim Hubble Club nicht mit einer E-Mail-Adresse registrieren, die Sie zuvor in anderen Hubble Connected-Apps verwendet haben. Bitte verwenden Sie eine andere E-Mail-Adresse.

7. Allgemeine Informationen

Wenn Ihr Produkt nicht richtig funktioniert, lesen Sie diese Kurzanleitung oder das Online-Benutzerhandbuch eines der auf Seite 1 aufgeführten Modelle.

Kundensupport kontaktieren:

Live Chat: hubbleconnected.com

Email: support@hubbleconnected.com

Eingeschränkte Garantie für Konsumgüter und Zubehör („Garantie“)

Vielen Dank, dass Sie sich für dieses Produkt der Marke Hubble Smart Nursery entschieden haben, das unter Lizenz von Hubble Baby (HK) Limited ("HUBBLE") hergestellt wird.

Was deckt diese eingeschränkte Garantie ab?

Vorbehaltlich der unten im Abschnitt „Nicht abgedeckte Leistungen“ aufgeführten Punkte garantiert HUBBLE, dass dieses mit Hubble verbundene Markenprodukt („Produkt“) bei normalem Gebrauch für einen Zeitraum von 2 Jahre ab dem Kaufdatum, frei von Material- und Verarbeitungsfehlern ist und dass jedes zertifizierte Zubehör („Zubehör“), das zur Verwendung mit diesem Produkt verkauft wird, bei normalem Gebrauch für einen Zeitraum von 90 Tagen ab Kaufdatum, frei von Material- und Verarbeitungsfehlern ist. Diese eingeschränkte Garantie ist Ihre ausschließliche Garantie und ist nicht übertragbar.

Was ist nicht abgedeckt?

- Diese beschränkte Garantie schließt aus und deckt nicht ab:
- Normaler Verschleiß oder Verschleiß infolge des Gebrauchs;
- Schäden, die durch Missbrauch oder Unfall verursacht wurden oder daraus resultieren;
- Schäden, die durch unsachgemäße Bedienung oder Lagerung verursacht wurden oder daraus resultieren;
- Schäden, die durch oder als Folge des Kontakts mit Fremdkörpern verursacht wurden, einschließlich, aber nicht beschränkt auf Flüssigkeiten, Wasser, Regen, Feuchtigkeit, Schweiß, Sand, Schmutz und/oder Lebensmittel;
- Schäden, die durch oder als Folge der Verwendung von Nicht-Hubble Smart Nursery-Marken- oder zertifizierten Produkten oder Zubehör oder anderen Peripheriegeräten verursacht werden;

- Schäden, die durch Modifikationen, Änderungen, Manipulationen, unsachgemäße Installation oder Reparaturen durch andere Personen als Hubble Connected, HUBBLE oder deren autorisierte Vertreter verursacht wurden oder daraus resultieren;
- Defekte, Schäden oder der Ausfall von Produkten oder Zubehör aufgrund von Kommunikationsdiensten oder Signalen, die Sie abonnieren oder mit den Produkten oder Zubehör verwenden; und,
- Regelmäßige Wartung, Reparatur und Austausch von Teilen aufgrund von normalem Verschleiß.

Welche anderen Einschränkungen gibt es?

DIESE BESCHRÄNKTE GARANTIE STELLT DIE GESAMTE HAFTUNG VON HUBBLE DAR UND ENTHÄLT IHRE EINZIGEN UND AUSSCHLIESSLICHEN RECHTSMITTEL. AUSSER DIESER GARANTIE GEHT HUBBLE KEINE ZUSÄTZLICHEN AUSDRÜCKLICHEN ODER STILLSCHWEIGENDEN ZUSICHERUNGEN ODER GEWÄHRLEISTUNGEN, EINSCHLIESSLICH GEWÄHRLEISTUNGEN DER MARKTGÄNGIGKEIT ODER EIGNUNG FÜR EINEN BESTIMMTEN ZWECK, VON WAREN GARANTIELEISTUNGSANFORDERUNGEN NICHT ZUSÄSSIG IST, IST DIE STILLSCHWEIGENDE GEWÄHRLEISTUNG DER MARKTGÄNGIGKEIT ODER EIGNUNG FÜR EINEN BESTIMMTEN ZWECK AUF DIE DAUER DIESER BESCHRÄNKTEN GEWÄHRLEISTUNG BESCHRÄNKT. REPARATUR ODER ERSATZ IST FÜR EINZIGE UND AUSSCHLIESSLICHE ABHILFE GEGEN HUBBLE UND HUBBLE SMART NURSERY. IN KEINEM FALL ÜBERSTIEGT DIE HAFTUNG VON HUBBLE ODER HUBBLE SMART NURSERY, IHR PRODUKT ODER ZUBEHÖR ZU REPARIEREN ODER ZU ERSETZEN, DEN URSPRÜNGLICHEN KAUFPREIS DES PRODUKTS UND DES ZUBEHÖRS ODER DIE GESAMTHAFTUNG GARANTIE LİMİTÉE NE DÉPASSERONT LE PRIX QUE VOUS AVEZ PAYÉ POUR LE PRODUIT ET LES ACCESSOIRES, SAUF DANS LE CAS D'UNE RECLAMATION CONTRACTUELLE, LOI, DÉLIT OU AUTRE. EN AUCUN CAS ET EN AUCUNE CIRCONSTANCE, HUBBLE OU Hubble Smart Nursery NE SERONT TENUS RESPONSABLES DES DOMMAGES DIRECTS, INDIRECTS, ACCIDENTELS, SPÉCIAUX OU CONSÉQUENTS DE QUELQUE NATURE QUE CE SOIT, OU UNE PERTE DE REVENU OU DE BÉNÉFICES, UNE PERTE D'ACTIVITÉ, UNE PERTE D'INFORMATIONS OU TOUTE AUTRE PERTE FINANCIÈRE RÉSULTANT DE OU LIÉE À LA CAPACITÉ OU À L'INCAPACITÉ D'UTILISER LES PRODUITS OU LES ACCESSOIRES. TOUTES LES EXCLUSIONS, LIMITATIONS DE RESPONSABILITÉ ET MODIFICATIONS DE GARANTIES SONT APPLICABLES MÊME SI LE RECOURS LIMITE À LA RÉPARATION ET AU REMPLACEMENT ÉCHOUE DANS SON OBJECTIF ESSENTIEL.

Einige Gerichtsbarkeiten gestatten die Beschränkung oder den Ausschluss von zufälligen oder Folgeschäden nicht, daher gelten die oben genannten Einschränkungen oder ausschließliche möglicherweise nicht für Sie. Diese beschränkte Garantie gewährt Ihnen bestimmte gesetzliche Rechte, und Sie haben möglicherweise andere Rechte, die sich von einer Gerichtsbarkeit zur anderen unterscheiden können.

Wer ist abgedeckt?

Diese Garantie gilt nur für den Erstkäufer eines Verbrauchers und ist nicht übertragbar.

Was wird HUBBLE tun?

HUBBLE oder sein autorisierter Händler werden nach eigenem Ermessen kostenlos alle Produkte oder Zubehörtteile reparieren oder ersetzen, die dieser Garantie entsprechen. Für den Fall, dass ein Austausch zur Behebung eines Material- oder Verarbeitungsfehlers erforderlich ist, kann HUBBLE neue oder wiederaufbereitete Produkte, Zubehör oder Teile von gleicher Qualität wie das Originalprodukt oder Zubehör verwenden.

Wie erhalte ich Garantieleistungen oder andere Informationen?

Um Service oder Informationen zu erhalten:
Live Chat: hubbleconnected.com

Email: support@hubbleconnected.com

Sie erhalten Anweisungen zum Versand der Produkte oder des Zubehörs auf Ihre Kosten und Gefahr an ein von HUBBLE autorisiertes Reparaturzentrum.

Sie müssen Folgendes enthalten: (a) das Produkt oder das Zubehör; (b) den Original-Kaufbeleg (Quittung), der Datum, Ort und Verkäufer des Produkts enthält; (c) wenn eine Garantiekarte in Ihrer Verpackung enthalten war, eine ausgefüllte Garantiekarte mit der Seriennummer des Produkts; (d) eine schriftliche Beschreibung des Problems; und (e) Ihren Namen, Ihre Adresse, E-Mail-Adresse und Telefonnummer. Diese Allgemeinen Geschäftsbedingungen stellen die vollständige Garantievereinbarung zwischen Ihnen und HUBBLE in Bezug auf die von Ihnen gekauften Produkte oder Zubehörtteile dar und ersetzen alle vorherigen Vereinbarungen oder Zusicherungen, einschließlich Zusicherungen in von HUBBLE herausgegebenen Literaturveröffentlichungen oder Werbematerialien oder Zusicherungen von Verrettern, Mitarbeitern von HUBBLE, die möglicherweise im Zusammenhang mit Ihrem Kauf eines Produkts und/oder Zubehörs getätigt wurden.

Entsorgung des Geräts (Umwelt)

Am Ende des Produktlebenszyklus dürfen Sie dieses Gerät nicht mit dem normalen Hausmüll entsorgen. Bringen Sie dieses Produkt für das Recycling der elektrischen und elektronischen Bauteile zu einer Sammelstelle. Dies wird durch das Symbol auf dem Produkt, in der Bedienungsanleitung und/oder auf der Verpackung eingegeben. Einige der Produktmaterialien können wiederverwendet werden, wenn Sie das Produkt zu einer Sammelstelle bringen. Durch die Wiederverwendung einiger Teile oder Rohmaterialien von gebrauchten Produkten leisten Sie einen wichtigen Beitrag zum Schutz der Umwelt. Bitte wenden Sie sich an Ihre lokalen Behörden, wenn Sie mehr Informationen über die Sammelstellen in Ihrer Gegend benötigen.

EU-Konformitätsklärung

Hiermit erklärt Hubble Baby (HK) Limited, dass der Funkanlagentyp der Funkanlagen-Richtlinie 2014/53/EU entspricht.

Laden Sie die Bedienungsanleitung von der Webseite herunter: support.hubbleconnected.com

6. Connectez Hubble Dream+ à vos appareils Android™ / iPhone®

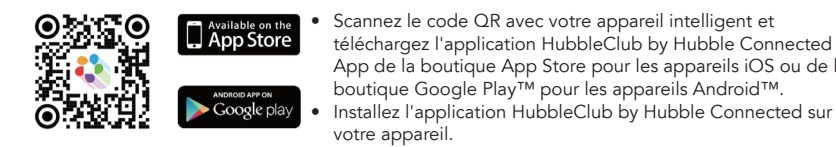

- Ouvrez l'application HubbleClub by Hubble Connected sur votre Smartphone ou votre tablette compatible.
- Suivez les instructions de l'application pour créer votre compte Hubble et connecter votre appareil.

Veillez noter les configurations système minimales suivantes:

- Smartphones/Tablets: iOS 12.0, Android™ 8.0

Remarque:

vous ne pouvez pas vous inscrire au Hubble Club avec une adresse e-mail que vous avez déjà utilisée sur d'autres applications Hubble Connected, veuillez utiliser une adresse e-mail différente.

7. Informations générales

Si votre appareil ne fonctionne pas correctement, reportez-vous au présent Guide de démarrage rapide ou au Guide de l'utilisateur de l'un des modèles énumérés à la page 1.

Contactez notre service client:

Live Chat: hubbleconnected.com

Email: support@hubbleconnected.com

Garantie limitée pour les produits et accessoires grand public (« Garantie »)

Dank u voor de aankoop van het Hubble Smart Nursery branded-product, dat onder licentie is vervaardigd door Hubble Baby (HK) Limited ("HUBBLE").

Vous devez noter les configurations système minimales suivantes:

Sous réserve des éléments énumérés ci-dessous dans la section « Aspects non couverts », HUBBLE garantit que ce produit de marque Hubble connected (« Produit ») sera exempt de défauts de matériaux et de fabrication dans le cadre d'une utilisation normale pendant une période de 2 ans à compter de la date d'achat et que tout accessoire certifié (« Accessoire ») vendu pour être utilisé avec ce produit sera exempt de défauts de matériaux et de fabrication dans le cadre d'une utilisation normale pendant une période de 90 jours à compter de la date d'achat. Cette garantie limitée est votre garantie exclusive et n'est pas transférable.

Aspects non couverts

- Cette garantie limitée exclut et ne couvre pas :
- La détérioration ou l'usure normale résultant de l'utilisation ;
- Les dommages causés par ou résultant d'une mauvaise utilisation, d'un abus ou d'un accident ;
- Les dommages causés par ou résultant d'une mauvaise manipulation ou d'un mauvais entreposage ;
- Les dommages causés par ou résultant d'un contact avec des substances étrangères, y compris, mais sans s'y limiter, les liquides, l'eau, la pluie, l'humidité, la transpiration, le sable, la saleté et/ou la nourriture ;
- Des dommages causés par ou résultant de l'utilisation de produits autres que ceux de la marque ou bénéficiant de la certification Hubble Smart Nursery products ou accessoires ou autres équipements périphériques ;

- Dommages causés par ou résultant de modifications, d'altérations, de manipulations, d'une installation incorrecte, ou de réparations par une personne autre que Hubble connected, HUBBLE ou leurs représentants autorisés ;
- Les défauts, les dommages ou la défaillance des produits ou des accessoires dus à tout service ou signal de communication auquel vous pouvez vous abonner ou que vous pouvez utiliser avec les produits et les accessoires ; et,
- L'entretien périodique, réparation et remplacement des pièces en raison de l'usure normale.

Quelle sont les autres limites de la Garantie ?

LA PRÉSENTE GARANTIE LIMITEE ÉNONCE L'ENTIERE RESPONSABILITÉ DE HUBBLE ET CONTIENT VOTRE SEUL ET UNIQUE RECOURS. EN DEHORS DE CETTE GARANTIE LIMITEE, HUBBLE NE FOURNIT AUCUNE REPRESENTATION OU GARANTIE SUPPLÉMENTAIRE, EXPRESSE OU IMPLICITE, Y COMPRIS LES GARANTIES DE QUALITÉ MARCHANDE, OU D'ADÉQUATION À UN USAGE PARTICULIER, SI VOTRE ÉTAT N'AUTORISE PAS L'EXCLUSION DE GARANTIES. ALORS LA GARANTIE IMPLICITE DE QUALITÉ MARCHANDE ET D'ADÉQUATION À UN USAGE PARTICULIER EST LIMITÉE À LA DURÉE DE CETTE GARANTIE LIMITEE. LA RÉPARATION OU LE REMPLACEMENT EST VOTRE SEUL ET EXCLUSIF RECOURS CONTRE HUBBLE ET Hubble Smart Nursery EN AUCUN CAS. LA RESPONSABILITÉ DE HUBBLE OU DE Hubble Smart Nursery DE RÉPARER OU DE REMPLACER VOTRE PRODUIT OU ACCESSOIRE NE PEUT EXCÉDER LE PRIX D'ACHAT ORIGINAL DU PRODUIT ET DES ACCESSOIRES ET LA RESPONSABILITÉ TOTALE DE HUBBLE ET DE Hubble Smart Nursery POUR LES DOMMAGES DÉCOULANT DE LA PRÉSENTE GARANTIE LIMITEE NE DÉPASSERONT LE PRIX QUE VOUS AVEZ PAYÉ POUR LE PRODUIT ET LES ACCESSOIRES, SAUF DANS LE CAS D'UNE RECLAMATION CONTRACTUELLE, LOI, DÉLIT OU AUTRE. EN AUCUN CAS ET EN AUCUNE CIRCONSTANCE, HUBBLE OU Hubble Smart Nursery NE SERONT TENUS RESPONSABLES DES DOMMAGES DIRECTS, INDIRECTS, ACCIDENTELS, SPÉCIAUX OU CONSÉQUENTS DE QUELQUE NATURE QUE CE SOIT, OU UNE PERTE DE REVENU OU DE BÉNÉFICES, UNE PERTE D'ACTIVITÉ, UNE PERTE D'INFORMATIONS OU TOUTE AUTRE PERTE FINANCIÈRE RÉSULTANT DE OU LIÉE À LA CAPACITÉ OU À L'INCAPACITÉ D'UTILISER LES PRODUITS OU LES ACCESSOIRES. TOUTES LES EXCLUSIONS, LIMITATIONS DE RESPONSABILITÉ ET MODIFICATIONS DE GARANTIES SONT APPLICABLES MÊME SI LE RECOURS LIMITE À LA RÉPARATION ET AU REMPLACEMENT ÉCHOUE DANS SON OBJECTIF ESSENTIEL.

Certaines juridictions n'autorisent pas l'exclusion ou la limitation des dommages indirects ou consécutifs. Il est possible que les limitations ou exclusions susmentionnées ne s'appliquent pas à vous. La présente garantie limitée donne des droits légaux spécifiques et l'utilisateur peut également avoir d'autres droits qui varient d'une juridiction à l'autre.

Qui est couvert par la présente Garantie ?

La présente Garantie couvre uniquement le premier acheteur du produit et n'est pas transférable.

Que fera HUBBLE ?

HUBBLE ou son distributeur agréé réparera ou remplacera gratuitement, à sa discrétion, tout produit ou Accessoire qui ne serait pas conforme à la présente Garantie. Dans la mesure où le remplacement est nécessaire pour remédier à un défaut de matériau ou de fabrication, HUBBLE peut utiliser des produits, accessoires ou pièces neuves ou remis à neuf, de qualité égale au produit ou à l'accessoire d'origine.

Comment obtenir un service de garantie ou d'autres informations ?

Pour faire réparer votre appareil ou obtenir des informations :
Live Chat: hubbleconnected.com

Email: support@hubbleconnected.com

Vous recevrez des instructions sur la façon d'expédier les Produits ou Accessoires à un centre de réparation agréé HUBBLE. É, vos frais et risques.

Vous devez inclure : (a) le produit ou l'accessoire ; (b) la facture originale portant la date et le lieu de l'achat, ainsi que le nom du fournisseur ; (c) si une carte de garantie se trouvant dans l'emballage, cette dernière remplie portant le numéro de série du produit ; (d) une description écrite du problème et, le plus important, (e) votre nom, courriel, adresse et numéro de téléphone. Ces conditions générales constituent l'accord intégral de garantie entre vous et HUBBLE concernant les Produits ou Accessoires achetés par vous, et remplacent tout accord ou déclaration antérieurs, y compris les déclarations faites dans n'importe quelle publication ou matériel promotionnel émis par HUBBLE, ou les déclarations faites par un agent ou employé de HUBBLE ayant pu être effectuée en relation avec votre achat de tout produit et/ou accessoire.

Élimination de l'appareil (environnement)

À la fin du cycle de vie de ce produit, ne le jetez pas à la poubelle. Rappeportez ce produit dans un centre de collecte pour le recyclage d'équipements électriques et électroniques. Ceci est indiqué par ce symbole sur le produit, dans le guide de l'utilisateur et/ou sur l'emballage.

Certains matériaux peuvent être réutilisés si vous les rapportez dans un centre de recyclage. En permettant la réutilisation de certaines pièces ou matières premières d'appareils hors d'usage, vous contribuez de façon importante à la protection de l'environnement. Veuillez vous adresser aux autorités locales pour plus d'informations concernant les points de collecte de votre région.

Déclaration de conformité UE (DoC)

Hubble Baby (HK) Limited certifie par la présente que l'appareil radioélectrique est conforme à la directive européenne 2014/53/UE relative aux équipements radioélectriques.

Télécharger le guide de l'utilisateur depuis le site Internet : support.hubbleconnected.com

6. De Camera-eenheid instellen voor weergave via WI-FI® internet

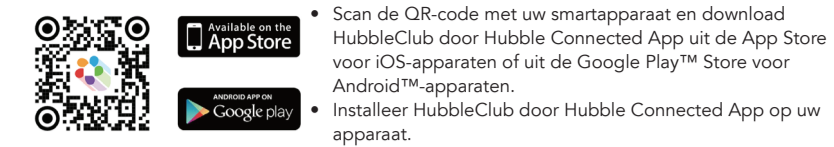

- Open de HubbleClub door Hubble Connected App op uw compatibele smartphone of tablet.
- Volg de instructies aangegeven in de app om uw Hubble-account aan te maken en uw apparaat te verbinden.

Houd rekening met de volgende minimale systeemvereisten:

- Smartphones/Tablets: iOS 12.0, Android™ 8.0

Opmerking:

u kunt u niet registreren op Hubble Club met een e-mailadres dat u eerder heeft gebruikt in andere Hubble Connected apps, gebruik een ander e-mailadres.

7. Algemene Informatie

Als uw product niet goed werkt, lees dan deze Snelstartgids of de onlinegebruikershandleiding van een van de vermelde modellen op pagina 1.

Contacteet ons Servicepunt:

Live Chat: hubbleconnected.com

Email: support@hubbleconnected.com

Beperkte garantie voor consumentenproduct en accessoires ("Garantie")

Dank u voor de aankoop van het Hubble Smart Nursery branded-product, dat onder licentie is vervaardigd door Hubble Baby (HK) Limited ("HUBBLE").

Wat wordt gedeekt door deze beperkte garantie?

Behoudens de hieronder vermelde punten in de sectie "Wat niet gedekt is" garandeert HUBBLE dat dit Hubble connected merkproduct ("Product") vrij zal zijn van defecten in materiaal en vakmanschap bij normaal gebruik voor een periode van 2 jaar vanaf de datum van aankoop en dat elk gecertificeerd accessoire ("Accessoire") die voor gebruik met dit product worden verkocht, vrij zal zijn van defecten in materiaal en vakmanschap bij normaal gebruik voor een periode van 90 dagen vanaf de datum van aankoop. Deze beperkte garantie is uw exclusieve garantie en is niet overdraagbaar.

Wat wordt er niet gedekt?

- Deze beperkte garantie sluit uit en dekt niet:
- Normale slijtage of slijtage als gevolg van gebruik;
- Schade veroorzaakt door of als gevolg van verkeerd gebruik, misbruik of ongevall;
- Schade veroorzaakt door of als gevolg van onjuist gebruik of opslag;
- Schade veroorzaakt door of als gevolg van contact met vreemde stoffen, waaronder, maar niet beperkt tot, vochtstof, water, regen, vochtigheid, transpiratie, zand, vuil en/of voedsel;
- Schade veroorzaakt door of voortvloeiend uit het gebruik van niet-Hubble Smart Nursery merk of gecertificeerde producten of Accessoires of andere randapparatuur;

- Schade veroorzaakt door of als gevolg van modificaties, wijzigingen, geknoei, onjuiste installatie of reparaties door iemand anders dan Hubble connected, HUBBLE of hun geautoriseerde vertegenwoordigers;
- Defecten, schade, of storing van producten of accessoires als gevolg van communicatiediensten of signaal waarop u bent geabonneerd of gebruikt met de Producten of Accessoires en
- Regelmatig onderhoud, reparatie en vervangen van onderdelen als gevolg van normale slijtage.

Welke andere beperkingen zijn van toepassing?

DEZE BEPERKTE GARANTIE BESCHRIJFT DE VOLLEDIGE AANSPRAKELIJKHEID VAN HUBBLE EN BEVAT UW ENIGHE EN EXCLUSIEVE VERHAALSMOGELIJKHEID. BEHOUDENS VAN DEZE BEPERKTE GARANTIE GEET HUBBLE GEEN AANVULLENDE VERKLARINGEN OF GARANTIES, EXPLICIE OF IMPLICIET, MET INBEGRIJP VAN GARANTIES VAN VERKOOPBAARHEID OF GESCHIKTHEID VOOR EEN BEPAALD DOEL. INDIEN UW STAAT DE AFWIJZING VAN GARANTIES NIET TOESTAAT, DAN IS DE IMPLICIETE GARANTIE VAN VERKOOPBAARHEID EN GESCHIKTHEID VOOR EEN BEPAALD DOEL BEPERKT TOT DE DUUR VAN DEZE BEPERKTE GARANTIE. REPARATIE OF VERVANGING IS UW ENIGHE EN UITSLUITENDE RECHTSPRAAK TEGEN HUBBLE EN Hubble Smart Nursery. IN GEEN ENKELE GEVAL ZAL DE AANSPRAKELIJKHEID VAN HUBBLE OF Hubble Smart Nursery VOOR HET REPAREREN OF VERVANGEN VAN UW PRODUCT OF ACCESSOIRE DE OORSPRONGELIJKE TOTALE DE HUBBLE OF Hubble Smart Nursery AANKOOPPRIJS VAN HET PRODUCT EN ACCESSOIRE OVERSCHRIJVEN EN DE TOTALE AANSPRAKELIJKHEID VAN HUBBLE EN Hubble Smart Nursery VOOR SCHADE DIE UIT DEZE SCHADE VOORTVLOEIT NIET HOGER ZIJN DAN DE PRIJS DIE U VOOR HET PRODUCT EN ACCESSOIRE HEBT BETAALD, ONGEACHT OF EEN DERGELIJKE CLAIM VOORTKOMT UIT EEN CONTRACT, WET, ONRECHTMATIGE DAAD OF ANDERSZINS. IN GEEN GEVAL EN ONDER GEEN ENKELE OMSTANDIGHEDEN ZAL HUBBLE OF Hubble Smart Nursery AANSPRAKELIJK ZIJN VOOR DIRECTE, INDIRECTE, INCIDENTIELE, SPECIALE OF CONSEQUENTIELE SCHADE VAN ENIGHE SOORT, OF VERLIES VAN INKOMSTEN OF WINST, BEDRIJFSVERLIES, INFORMATIEVERLIES OF ANDERE FINANCIËLE VERLIEZEN VEROORZAAKT DOOR DE BESCHIKBAARHEID OF HET ONVERMOGEN OM DE PRODUCTEN OF ACCESSOIRES TE GEBRUIKEN. ALLE AFWIJZINGEN, AANSPRAKELIJKHEIDSBEPERKINGEN EN WIJZIGINGEN VAN GARANTIES ZIJN NOG STEEDS VAN TOEPASSING, ZELF INDIEN HET BEPERKTE RECHTSMIDDEL VAN REPARATIE EN VERVANGING ZIJN ESSENTIELE DOEL MIST.

Sommige rechtsgebieden staan de beperking of uitsluiting van incidentele schade of gevolgschade niet toe, dus de bovenstaande beperkingen of uitsluitingen zijn mogelijk niet op u van toepassing. Deze beperkte garantie geeft u specifieke wettelijke rechten, en u kunt ook andere rechten hebben die af kunnen wijken in verschillende jurisdictie.

Wie is gedekt?

Deze Garantie is uw exclusieve garantie en is niet overdraagbaar.

Wat zal HUBBLE doen?

HUBBLE of zijn geautoriseerde distributeur zal naar eigen goeddunken, zonder kosten, elk product of accessoire die niet voldoet aan deze garantie repareren of vervangen. In het geval dat vervanging noodzakelijk is om een defect in materiaal of vakmanschap te verhelpen, kan HUBBLE nieuwe of gereviseerde producten, accessoires of onderdelen gebruiken die van gelijkwaardige kwaliteit zijn als het originele Product of Accessoire.

Hoe krijgt u garantieservice of andere informatie?

Om diensten of informatie te verkrijgen:

Live Chat: hubbleconnected.com

Email: support@hubbleconnected.com

U krijgt instructies over hoe u de producten of accessoires op eigen rekening en eigen risico kunt versturen naar een autoriseerd servicecentrum van HUBBLE.

U moet het volgende toezenden: (a) het Product of Accessoire; (b) het oorspronkelijke aankoopbewijs (rekening met datum, plaats en verkoper van het Product; (c) indien een garantiekart is bijgesloten in de doos, een ingevulde garantiekart met het volgnummer van het Product; (d) een schriftelijke beschrijving van het probleem; en